

ARO[®]

2" PW 系列

专用泵

ARO™ PW20P-YPX-XXX EXP 泵

- 从现有的 Wilden™ P800 或 PS800 泵或 Versa-Matic™ U2 泵升级至 EXP。
- ARO™ 泵与这些泵的流体入口/出口尺寸相匹配, 并匹配 Wilden 的安装脚位置。
- 避免失速问题和复杂的维护程序。
- 与竞争产品相比, ARO™ 的总拥有成本最低。

比率:	1:1
最大 GPM (L/min):	184 (696)
每周期排量 (升):	5.3
进气口 (内螺纹):	3/4 - 14 N.P.T.
流体入口/出口:	50.8 mm ANSI/DIN 混合法兰 (中心)
最大工作压力 (bar):	8.3
最大悬浮固体直径 (mm):	6.4
重量 (kg):	聚丙烯 89.0 (40.4) 聚偏氟乙烯 116.8 (53)
最大干吸高度 (m):	5.9
声级:	4.8 bar 60 循环/分钟 85.0 db(A)



订购

位置	1	2		3	4	5		6	7	8
示例:	PW20	P	-	Y	P	S	-	X	X	X

位置 1 型号系列	位置 2 中心部分	位置 3 连接	位置 4 接液零件	位置 5 五金件	位置 6 底座材料	位置 7 球材料	位置 8 隔膜材料
PW20 - 标准泵	P - 聚丙烯	Y - 50.8 mm ANSI/DIN 混合 中心法兰	K - 聚偏氟乙烯 P - 聚丙烯	S - 不锈钢	K - 聚偏氟乙烯 P - 聚丙烯	A - Santoprene™ C - Hytrel™ G - 丁腈橡胶 T - 特氟隆 V - Viton™	A - Santoprene™ C - Hytrel™ G - 丁腈橡胶 L - 长寿命特氟隆 T - 特氟隆/ Santoprene™ V - Viton™

Hytrel™ 是 DuPont 公司的注册商标, Santoprene® 是 Monsanto 的注册商标, Viton™ 是 ExxonMobil 的注册商标, VERSA-MATIC™ 是 Versa-Matic Pump Company (IDEX Corp) 的注册商标, Wilden™ 是 Wilden Pump and Engineering Company (Dover Resources Company 旗下的一家公司) 的注册商标。

附件

服务维修套件 | 637369 (气动马达)、
637373-XXX (流体部分与阀座)、
637374-X (主要空气阀组件)

连续工作专用消音器 | 67323, 推荐用于连续工作和大流量应用。
消音器带有大型扩张室, 可将冷废气排出泵体

法兰连接套件 | 67341-E20N

隔膜故障检测装置 | 套件编号 67237

空气管路连接套件 | 66109 (带压力表的背负式过滤器/调压阀、
管螺纹接套和 1.5 米长空气软管)



空气管路连接套件
66109

67323
连续工作专用消音器

背面为尺寸和性能曲线。

IR Ingersoll Rand

©2020 Ingersoll Rand 版权所有 IRITS-1120-033 CH 1221

2" PW 系列尺寸和流量图

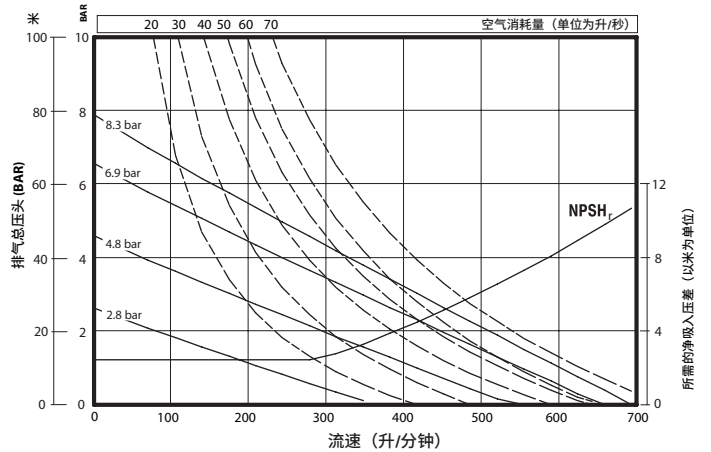
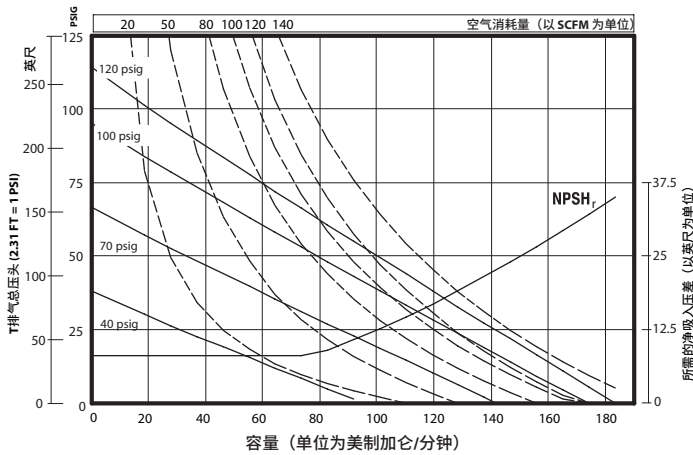
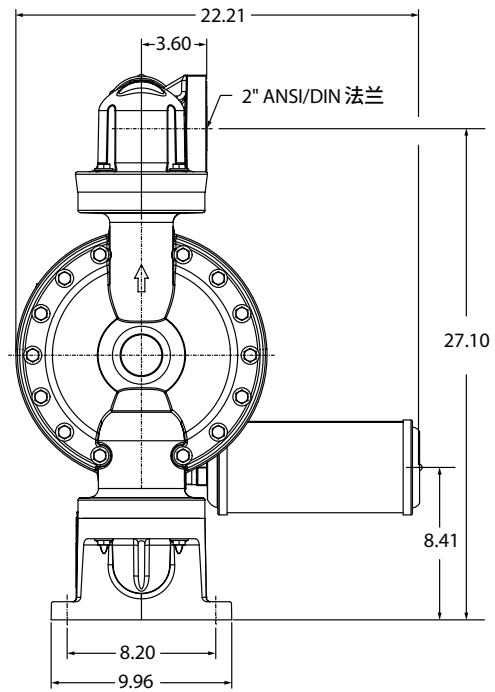
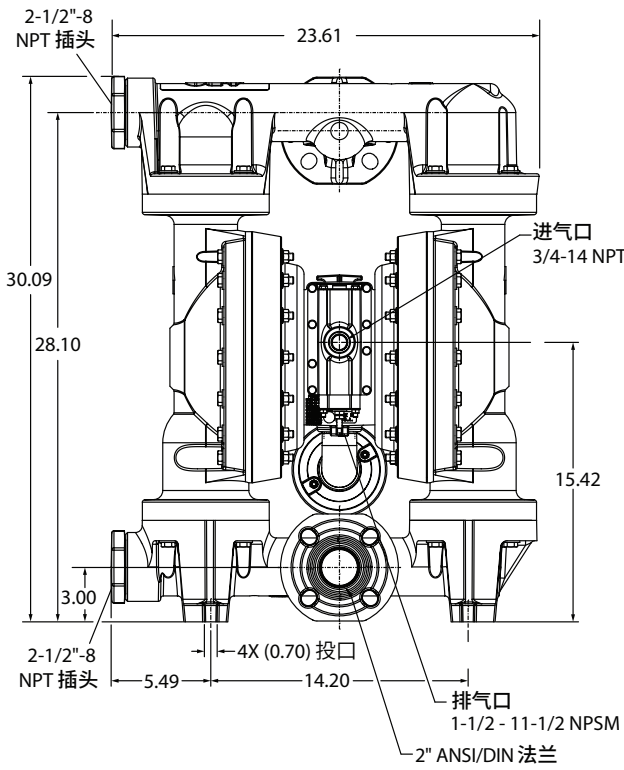

性能基于弹性装配泵 (PW20P-YPS-XXX)、灌注抽吸环境条件下的水。
由于结构材料、装配配置和工作条件不同,公布的数据仅供参考。